

• FRIHJULSLYFTAR

I prislistan kan du se de olika frihjulslyftarnas användningsområde.

**J20 NX - J20 NR / 2 000 kg**  
**J20 NXL - J20 NRL / 2 000 kg stor**

Hydraulisk frihjulslift med handpump

**J20 PNX - J20 PNR / 2 000 kg**  
**J20 PNXL - J20 PNRL / 2 000 kg stor**

Lufthydraulisk frihjulslift



J20 PNX



- Stor lyfthöjd
- Elastiska glidrullar
- Mekaniskt spärrsystem med automatisk låsning och pneumatisk frigöring
- Tvåhandssänkning med dödmansgrepp

manuell J20 NX	manuell stor J20 NXL	lufthydraulisk (6-10 bar) J20 PNX	lufthydraulisk stor (6-10 bar) J20 PNXL
Elektrohydrauliska fyrpelaryftar (→ inte 8 ton)			
→ Saxlyftar			
→ Ingroundlyftar			

manuell J20 NR	manuell stor J20 NRL	lufthydraulisk (6-10 bar) J20 PNR	lufthydraulisk stor (6-10 bar) J20 PNRL
I prislistan kan du se de olika frihjulslyftarnas användningsområde.			

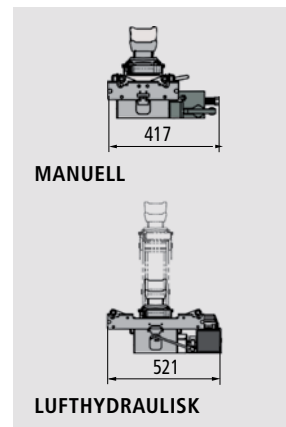
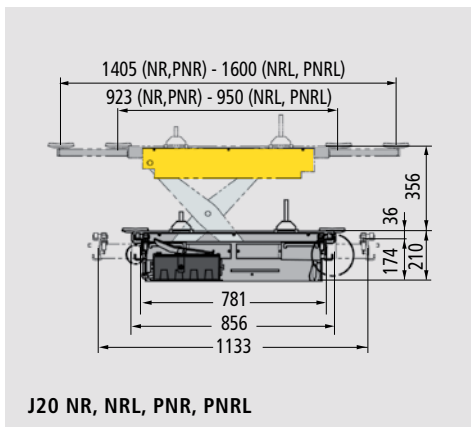
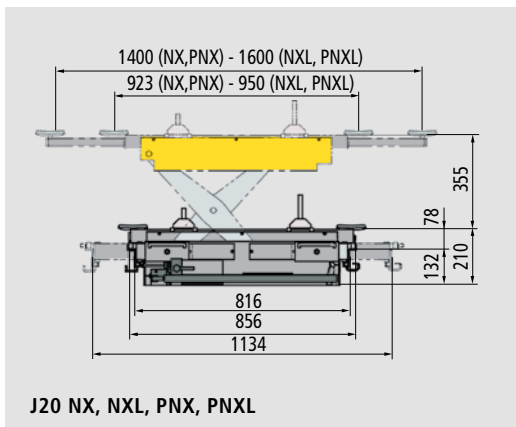

## J17 X - 2 000 kg

- Drivs av handpump
- Elastiska glidrullar
- Mekaniskt spärrsystem med automatisk låsning och manuell frigöring
- Tvåhandssänkning med dödmansgrepp

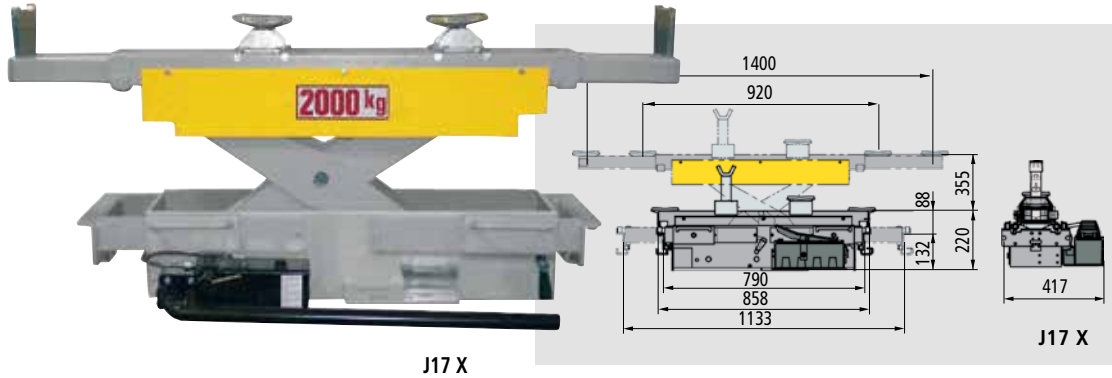

J17 X

J17 X

### J17 X

Elektrohydrauliska fyrpelaryftar  
(→ inte 8 ton)

→ Saxlyftar

## J25 X - 2 000 kg

Hydraulisk frihjulslift med handpump

## J25P X - 2 000 kg

Lufthydraulisk frihjulslift

- Många användningsområden tack vare lyft med kolven eller tvärbalken (tillval)

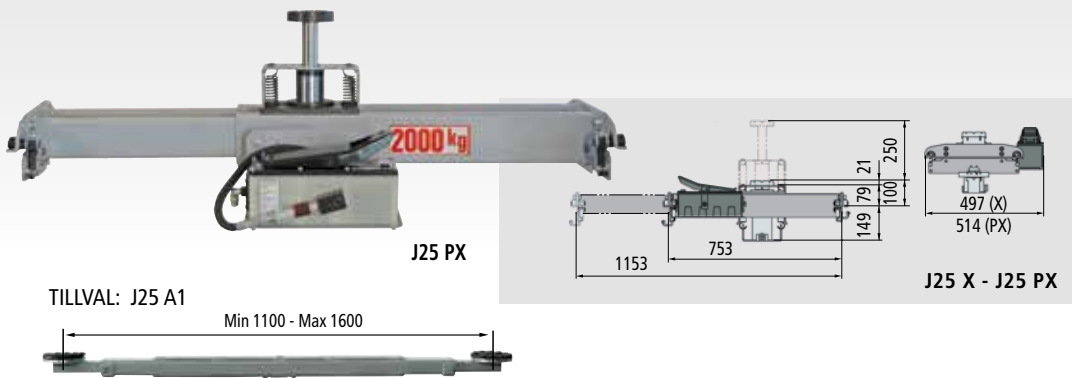

J25 PX

J25 X - J25 PX

manuell  
J25 X

lufthydraulisk  
(6-10 bar)  
J25 PX

Elektrohydrauliska fyrpelaryftar  
(→ inte 8 ton)

→ Saxlyftar

## KP111 X - 1000 kg

Pneumatisk frihjulslift. Maxtryck 5 bar.

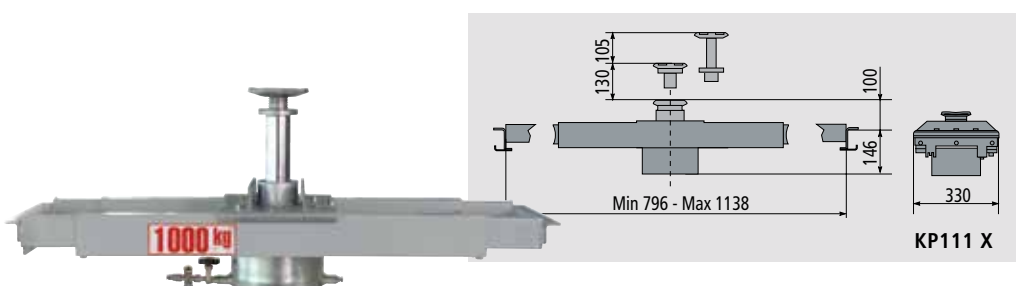

KP111 X

### KP111 X (5 bar)

Elektrohydrauliska fyrpelaryftar  
(→ inte 8 ton)

→ Saxlyftar

**J30 R, J30 X, J30 K - 3 000 kg**  
**J30 RL, J30 XL, J30 KL - 3 000 kg stor**

Hydraulisk frihjulslift med handpump

**J30 PR, J30 PX, J30 PK - 3 000 kg**  
**J30 PRL, J30 PXL, J30 PKL - 3 000 kg stor**

Lufthydraulisk frihjulslift

- Stor lyfthöjd
- E lastiska glidrollar
- Mekaniskt spärrsystem med automatisk låsning och pneumatisk frigöring
- T våhandssänkning med dödmansgrepp



J30 PX



J30 X

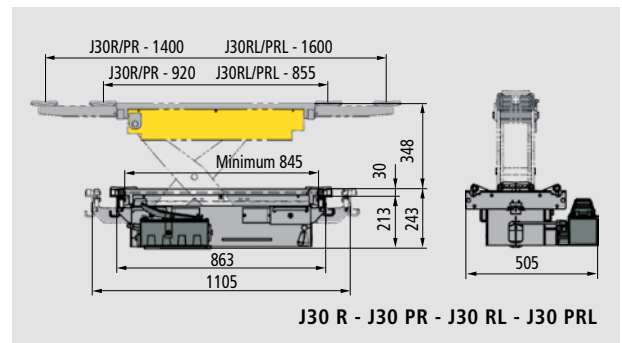

J30 R - J30 PR - J30 RL - J30 PRL

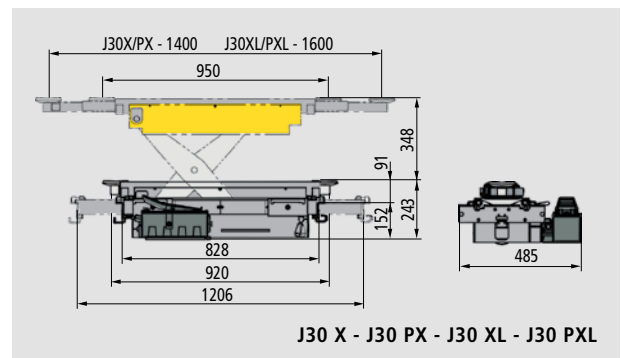

J30 X - J30 PX - J30 XL - J30 PXL

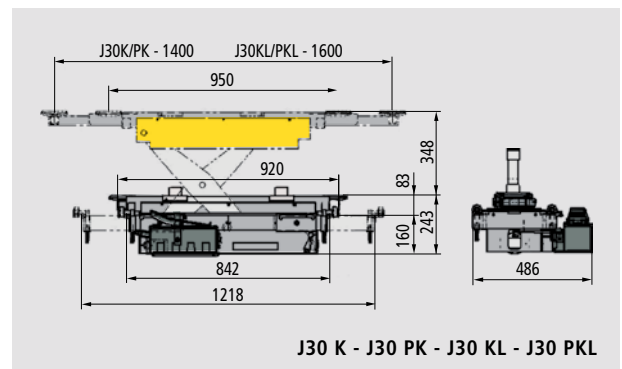

J30 K - J30 PK - J30 KL - J30 PKL

manuell	manuell stor	luft-hydraulisk (6-10 bar)	lufthydraulisk stor (6-10 bar)	
J30 R	J30 RL	J30 PR	J30 PRL	<ul style="list-style-type: none"> <li>→ Saxlyftar</li> <li>→ inte modeller med låg profil</li> <li>→ Fyrepelaryftar utan tvärbalk fram</li> </ul>
J30 X	J30 XL	J30 PX	J30 PXL	<ul style="list-style-type: none"> <li>→ Elektrohydrauliska fyrepelaryftar</li> <li>→ inte 3,5 ton och 8 ton</li> <li>→ Fyrepelaryftar utan tvärbalk fram</li> </ul>
J30 K	J30 KL	J30 PK	J30 PKL	<ul style="list-style-type: none"> <li>→ 8 ton elektrohydrauliska fyrepelaryftar</li> <li>→ Fyrepelaryftar utan tvärbalk fram</li> <li>+ S4800A4</li> </ul>

### J50 HA, J50 HT - 5 000 kg

Hydraulisk frihjulslift med handpump

### J50 PHA, J50 PHT - 5 000 kg

Lufthydraulisk frihjulslift

• Stor lyfthöjd



J50 HA



J50 PHA

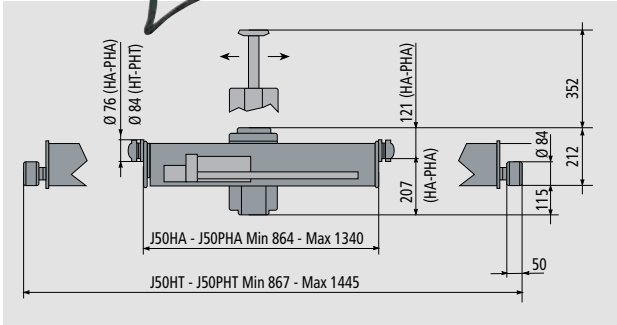

manuell	lufthydraulisk (6-10 bar)	
J50 HA	J50 PHA	Elektrohydrauliska fyrrämlar → 6,5 ton + S4651LA1 → 8 ton + S4800A4
J50 HT	J50 PHT	→ Saxlyftar för lastbil

### KP118 - 13 500 kg

Handpump

### KP118 N - 13 500 kg MANUELL

Handpump

### KP118 P - 13 500 kg lufthydraulisk 6-10 bar

Lufthydraulisk

### KP118 NP - 13 500 kg lufthydraulisk 6-10 bar

Lufthydraulisk



KP 118 NP

manuell	lufthydraulisk (6-10 bar)	
KP118	KP118 P	grop

manuell	lufthydraulisk (6-10 bar)	
KP118 N	KP118 N	→ Elektromekaniska fyrrämlar (→ 12 ton, 14 ton, 20 ton, 24 ton)



KP 118



KP 118 P

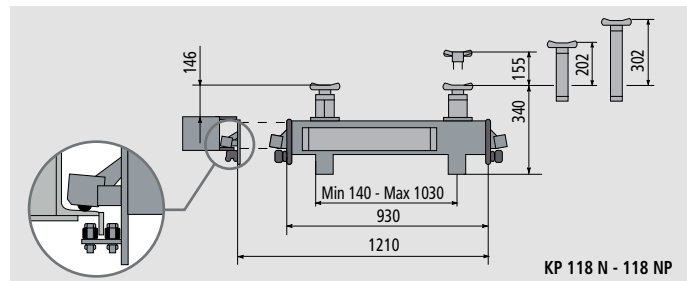

KP 118 N - 118 NP

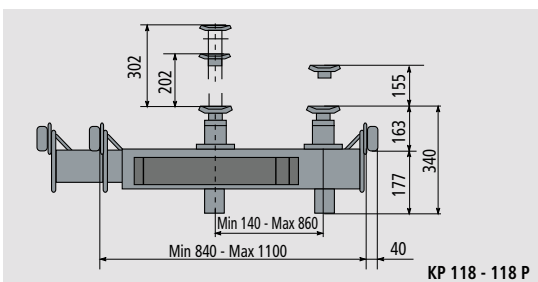

KP 118 - 118 P

### STANDARD

