



## Monteringsanvisning

Dubbelkommando

V8A291122

Volvo V60

Typ: Z

Dokument nr.:	V8A291122	Vi reserverar oss för tekniska ändringar som ej meddelats i förväg, liksom felaktigheter. Kopiering, även delvis, får endast göras med tillstånd från Firma Veigel GMBH + CO. KG
Upprättad:	31.01.2023	
Författare:	Bürker	
Andrad:		
Version:	1	





# Innehållsförteckning

---

<b>Versionshistorik</b>	<b>5</b>
<b>Allmänna hänvisningar</b>	<b>6</b>
Förekommande symboler	6
Veigel Hotline	6
<b>Allmänna säkerhetsföreskrifter</b>	<b>7</b>
Notera under monteringen särskilt detta:	7
Notera som användare särskilt detta:	8
<b>Avsett användningsområde</b>	<b>9</b>
<b>Produktbeskrivning</b>	<b>10</b>
Funktion	10
Typskylt	10
Leveransens omfattning (exempelritning)	11
<b>Handhavande</b>	<b>12</b>
Handhavande av elektronisk omkoppling	12
Läge 3:	12
Lägesinställning VEA	12
<b>Montering</b>	<b>14</b>
Vridmoment	14
Säkerhetsföreskrifter	14
<b>Monteringsanvisning</b>	<b>15</b>
<b>Anslutning av gaspedalen mot styrningen</b>	<b>29</b>
<b>Montage VEA</b>	<b>31</b>
Schematisk beskrivning av kabelsatsen	35
<b>Hänvisningar</b>	<b>36</b>
Demontering av produkten	36
Återvinning	36
Funktionstest	36
Transport och lagring	36
Återanvändning av produkten	36
Underhåll och skötsel	36
<b>Monteringsprotokoll</b>	<b>38</b>

## Versionshistorik

Utgåva	Ändringar	Kapitel
1	Första	

# Allmänna Hänvisningar

## Förekommande symboler

I denna bruksanvisning används följande symboler:



Denna symbol indikerar hänvisningar som, om de inte följs, kan påverka din hälsa eller utrustningens funktion.



Denna symbol hänvisar till viktig tilläggsinformation.



Denna symbol hänvisar till tips och rekommendationer.

Vissa bilder i denna beskrivning kan avvika från utseendet på det dubbelkommando ni har fått!

## Veigel Hotline

Veigel GmbH + Co. KG	Telefon:	+49 7941 60585 0
Verrenberger Weg 36	E-post:	<a href="mailto:info@veigel-automotive.de">info@veigel-automotive.de</a>
DE-74613 Öhringen	Webb:	<a href="http://www.veigel-automotive.de/">http://www.veigel-automotive.de/</a>

## Allmänna säkerhetsföreskrifter

Dubbelkommandot är en monteringsfärdig byggsats. Den är konstruerad och tillverkad i enlighet med gällande harmoniserade standarder och andra tekniska specifikationer. Därmed motsvarar den den senaste tekniken och möjliggör maximal säkerhet i drift. Dubbelkommandot har lämnat fabriken i säkerhetstekniskt felfritt skick. Däremot kan säkerheten endast omsättas i praktiken om alla nödvändiga åtgärder vidtas. Det är den handhavandes ansvar att planera de nödvändiga åtgärderna och kontrollera att de efterföljs.

### Notera under monteringen särskilt detta:

- Installation och underhållsarbete måste utföras av behörig personal och med ändamålsenliga verktyg!
- Läs dessa instruktioner noggrant innan du installerar dubbelkommandot. Läs också "Bruksanvisning dubbelkommando".
- Överlämna föreliggande monteringsanvisning och intyget respektive Allgemeine Betriebserlaubnis (ABE) för dubbelkommandot och bruksanvisningen tillsammans med fordonet till kunden.
- Observera gällande riktlinjer för att förebygga olyckor och även säkerhetsbestämmelserna vid montering och underhåll av dubbelkommandot!
- För monteringen av dubbelkommandot får endast tillbehör som levererats av oss användas.
- Ändringar vid montering av dubbelkommandot får endast ske efter samråd med tillverkaren.
- Vid montering av dubbelkommandot i en auktoriserad verkstad skall Monteringsprotokollet i slutet av monteringsanvisningen fyllas i. Vid montering i fabrik skapas ett särskilt monteringsprotokoll som arkiveras i Veigelfabriken.

## Notera som användare särskilt detta:

- Vid användning och drift av dubbelkommandot skall man hålla sig till allmänna tekniska regler!
- Observera gällande riktlinjer för att förebygga olyckor och även säkerhetsbestämmelserna vid användning av dubbelkommandot!
- Dubbelkommandot får endast användas i felfritt fungerande tillstånd. Åtgärda brister i funktionen genast.
- Använd endast dubbelkommandot i enlighet med den avsedda och ( föreskrivna) fordonstypen.
- Intyget (Betriebserlaubnis) och monteringsanvisningen skall alltid förvaras i fordonet.
- Om fordonet inte används som körskolebil skall pedalerna till dubbelkommandot demonteras.



Vid monteringen av dubbelkommandot blir utrymmet på förar- och den främre passagerarplatsen delvis begränsade på grund av monteringsdetaljer och pedaler.



Vid underlåtenhet att följa dessa hänvisningar gäller varken garantin eller tillverkarens ansvar och i förekommande fall inte heller intyget (Betriebserlaubnis). Följaktligen kan inga anspråk ställas på oss.

Giltiga handlingar

Läs också bruksanvisningen för dubbelkommandot.



## Avsedd användning

Tillverkar	Modell	Typ	Årsmodell
e	V60	Z	2021-

# Produktbeskrivning

## Funktion

Dubbelkommandot är ett tillbehör för körskolebilar. Det består av kopplings-, broms- och gaspedal i benutrymmet på passagerarsidan i framsätet (extrapedaler). Kopplings- och bromspedalerna är mekaniskt ihopkopplade med motsvarande pedaler på förarsidan. Gaspedalen har en elektronisk koppling till fordonet och är därmed inte direkt kopplad till originalgaspedalen.

Körskolläraren (passageraren) kan ta över originalgaspedalen med sin gaspedal när som helst och därmed ta kontroll över körningen. Kopplings- och bromspedalerna på förarsidan fungerar däremot oberoende, vilket innebär att man kan bromsa resp koppla med de extra pedalerna, men extrapedalerna påverkas inte av att föraren använder dessa pedaler. Körskolläraren kan således inte motverka användningen av de här pedalerna.

Styranordningen (tillval) avger en akustisk signal (summer) vid användning av extrapedalerna.

## Typskylt

Veigel GmbH + Co. KG 74613 Öhringen	
Typ: 8	Utf.: V8A291122
Typtecken:	
Fabriksnr.:	xxxxxx-xxx
Artikelnr.:	V8A291122

Typtecken: Tillståndsnummer (ABE)

Fabriksnr.: Unikt serienummer

Artikelnr.: Unikt beställningsnummer



Typskylten finner man på förarsidan på röret till kopplingsöverföringen eller på bromsaxeln på passagerarsidan.

Leveransomfattning (exempleritning)

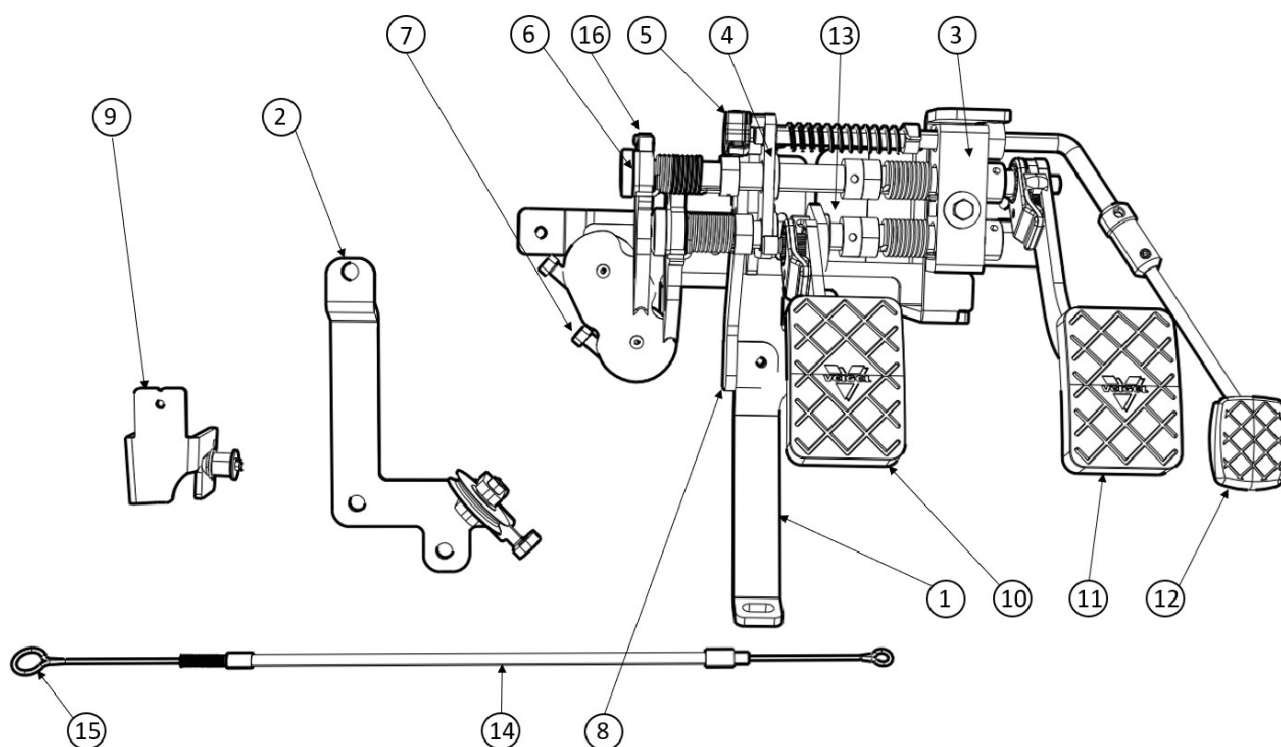

1	Fäste vänster	9	Medbringare
2	Fäste höger	10	Körskollärarkopplingspedal
3	Lagerblock	11	Körskollärarbromspedal
4	Lagerbleck	12	Körskollärargaspedal
5	Rotationssensor	13	Summerplåt
6	Delsystem pedalarmar	14	Bowdenkabelskydd
7	Fäste för bowdenkabelskydd	15	Ögla för kabel
8	Stöd	16	Kabelhjul

Pedalenheten är komplett förmonterad och injusterad.

Kablar, medbringare liksom fästmaterial inkluderas i förpackningen.

Bruksanvisning med monteringsanvisning med Intyg (Betriebserlaubnis) (om sådant finns) inkluderas i förpackningen.



OBS se alltid till att broms är aktiverad vid konfigurering.

## Handhavande

### Handhavande av elektronisk omkoppling



Vid leverans är VEA inställd i läge 1.

- Läge 3:
  - Körskoleläge, körskollärarsidan kan ta över originalgaspedalen.

#### Läge 3:

1. Sätt på tändningen.
2. Körskoleläget kan aktiveras eller deaktiveras när som helst.
3. Om körskoleläget är aktivt lyser status-LED-lampan. Annars slocknar LED-lampan och det är bara standard-gaspedalläget som är aktiverat.



Den vänstra bilden visar knappen när originalgaspedalen är aktiv, den högra bilden visar knappen när körhjälpen är aktiv.



Om omkopplingsknappen lyser men den extra gaspedalen inte fungerar måste fordonet till en verkstad.



Om den extra gaspedalen har en fördröjning eller något är fel med den får fordonet inte användas.

#### Lägesinställning VEA

1. Stäng av tändningen (Låt en dörr stå öppen eller se till att parkeringsläget är i).
2. Tryck på originalgaspedalen > 90 % (full gas), tryck på knappen och slå sedan på tändningen. (Gör allt samtidigt)
3. Håll gaspedalen och knappen intryckta i 10 sekunder.
4. Status-LED-lampan på knappen börjar blinka och visar det aktuella läget. (se tabell)
5. Nu kan knappen och gaspedalen släppas.
6. För att byta läge, tryck på knappen. Varje tryck på knappen byter till ett högre läge. När det sista läget har nåtts börjar blink-koden om på läge 0.

7. När läget ändras genom att trycka på en knapp visar LED-lampan det nya läget genom att blinka. När rätt läge har uppnåtts, vänta 30 sekunder tills kontakten slutar blinka och slå sedan av tändningen. Nu är det nya läget lagrat.

Drift Läge	Beskrivning	Blinkkod
0	Testläge: Endast för internt bruk	1 sek på - 1 sek av
1	VEA kopplar om på originalgaspedalen så fort tändningen är påslagen.	1 sek på - 1x blink - (250 ms på/av) 1 sek av
2	VEA kopplar om på den gaspedal som användes senast när tändningen slås på.	1 sek på - 2x blink - (250 ms På/av) 1 sek av
3	Körskoleläge	1 sek på - 3x blink - (250 ms på/av) 1 sek av

# Montage

## Vridmoment

För ombyggnationer av fordon med Veigel-produkter gäller de vridmoment som anges av fordonstillverkaren. För Veigel-komponenter gäller de enligt DIN vanligen definierade vridmoment enligt tabellen nedan, om inte andra vridmoment anges i texten.

Standardgång			Fingänga		
Dimension	a		Dimension	Vridmoment   Nm	
	8,8	10.9		8.8	10.9
M4	3	4.4	M8x1	27	39
M5	5.9	8.7	M10x1	55	81
M6	10	15	M10x1,25	52	76
M8	25	36	M12x1,25	93	135
M10	49	72	M12x1,5	89	130
M12	85	125	M14x1,5	145	215
M14	135	200	M16x1,5	225	330
M16	210	310			

## Säkerhetsanvisningar

- Installation av produkten måste utföras av behörig personal och med ändamålsenliga verktyg.
- Kontrollera innan monteringen påbörjas om informationen om den levererade produkten överensstämmer med fordonet. Kontakta oss genast om detta inte skulle vara fallet ([Veigel-Hotline](#)).
- Följ monteringsanvisningen punkt för punkt i rätt ordning.
- Var försiktig när du borrar, sågar, skär och skruvar för att undvika skador på kablar, värmerör och liknande. Lägg en skyddsplåt mellan den främre väggen mot motorutrymmet och ledningar respektive kablar.
- Täta alla skruvhål och borrhål noggrant.
- I motorrummet och under instrumentbrädan finns det ofta vassa metallkanter och spetsiga skruvändar som kan orsaka skador.
- Motor och avgassystem kan vara mycket heta om fordonet körts strax innan monteringen påbörjas.
- Låt inte kniven som används för att skära i isoleringsmattan och golvmattan ligga kvar på golvet i benutrymmet.
- Se till att inga kablar eller andra ledningar skadas under monteringen.



Arbete med elektroniken i fordonet får endast utföras av lämpligt utbildad personal.



Arbete med airbagsystemet får endast göras av utbildad personal



Arbete med högspänningssystem får endast utföras av utbildad personal.

## Monteringsanvisning



Bowdenkabelhskyddet får inte böjas i närheten av ändkontaktarna, annars skadas det yttre höljet.

- 1 Flytta de två framsätena till det bakre ändläget och ta bort golvmattorna från fotutrymmet.
- 2 På höger sida tar du bort klädseln under handskfacket genom att skruva loss de två T20-skruvarna och ta bort klädseln nedåt.
- 3 På höger sida i fotutrymmet öppnar du luckan till sim-kortet och lossar ramen från mattan.





- 4 Ta loss den hägra klädseln till instrumentpanelen och dra ur kontakten.



- 5 Ta också loss den mindre klädseln bredvid.





- 6 Ta loss klädseln på A-stolpen därunder och ta ut den.



- 7 Lossa mattan från frigolitblocket. Ta loss frigolitblocket. Det ska inte användas igen.



- 8 Skär av isoleringen till vänster bredvid styrenheten som på bilden.



- 9 Ta också bort isoleringen ovanför styrenheten som på bilden. Demontera SW10-originalmuttern.



- 10 Demontera muttern på plastpanelen nere till höger.



- 11 Skjut det högra fästet över de två tappbultarna och skruva fast det med de medföljande halsmuttrarna.



- 12 Borra det vänstra hålet i fästet med  $\varnothing 6,5$  mm och ta bort fästet igen.

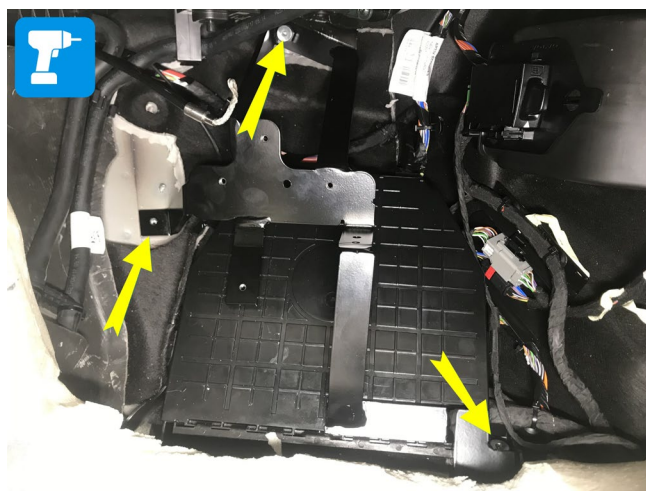

- 13 Borra upp hålet till  $\varnothing 9$  mm och tryck in en M6-nitmutter. Montera fästet igen och skruva fast det till vänster med en M6x22mm-skruv, en tandad bricka och en bricka.





- 14 Den elektriska anslutningen görs här. Vi har tagit bort kontakt 15 och 30 till höger i säkringslådan på passagerarsidan.

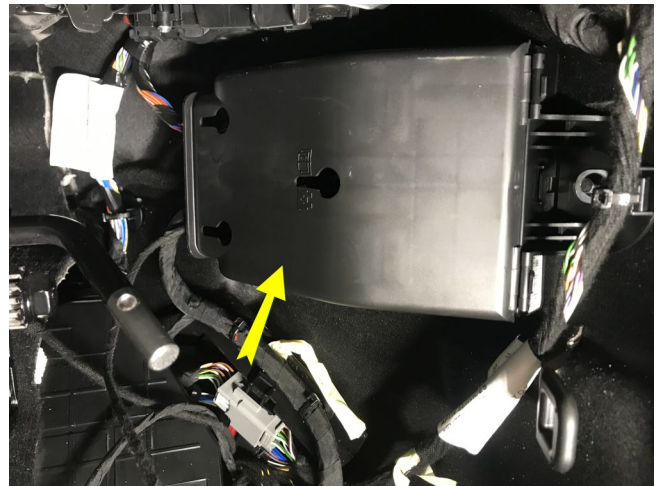

- 15 Som du kan se på bilden har vi gjort den elektriska anslutningen. Vid A-stolpen fanns också en lättåtkomlig jordpunkt.

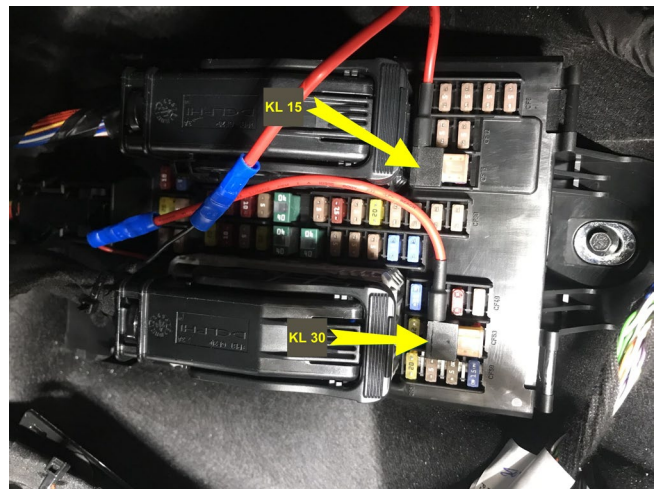

Kontrollera kontakterna och



- 16 Trä kabelns ände med det lilla ögat (ingen gänga på Bowden-kabelns hölje) genom kabelhållaren och lägg den längs med kabelrullen.



- 17 Placera kabelöglan i kabelhållarens slits och fäst den med skruven. Sätt in låsringen i skruven.



- 18 På förarsidan måste gaspedalen demonteras. För att göra detta tar du bort skyddet och skruvar loss skruven under det.



- 19 Vrid gaspedalen moturs och ta bort den uppåt ur fästet. Dra ur kontakten.

- 20 Dra in mattan mot kupén.





- 21 Placera pedalsatsen med kabel i fordonet till höger. Placera kabeln över mittunneln som på bilden.



- 22 Kabeln ska komma över tunneln på vänster sida vid den avbildade punkten.

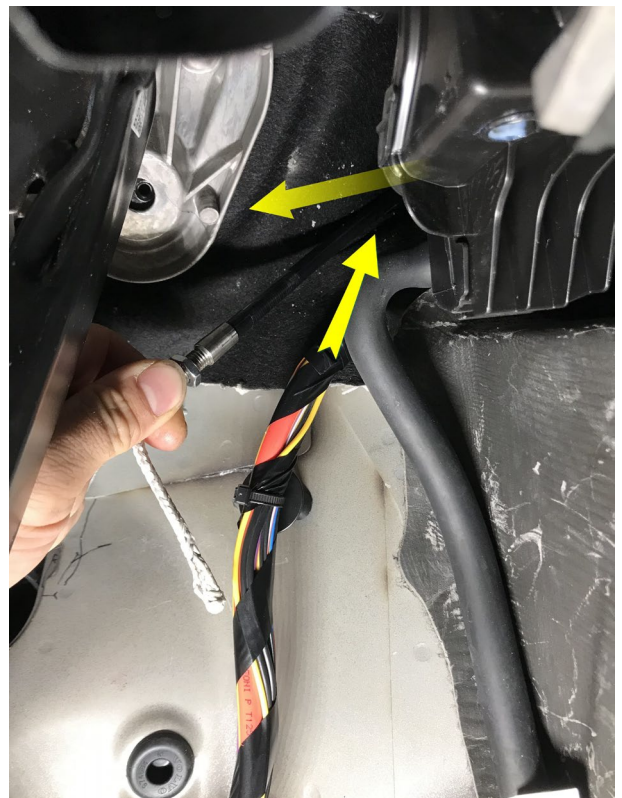

- 23 På passagerarsidan placerar du pedalsatsen på det högra fästet och skruvar fast den med fyra M6x16mm-skruvar.

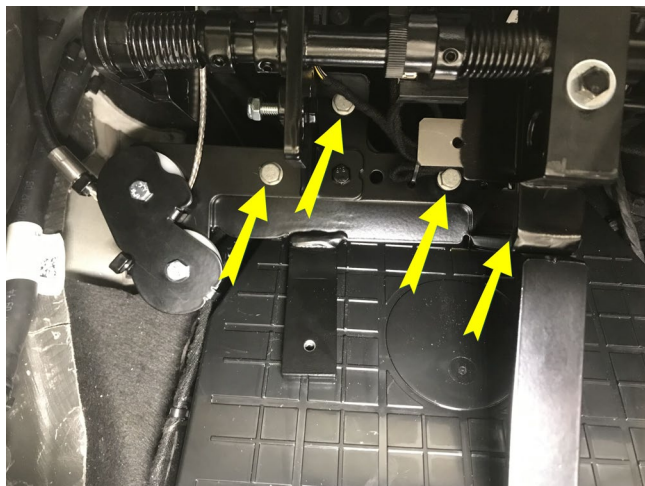

- 24 Skjut in staget mellan pedalsatsen och det högra fästet över de två skruvarna på pedalsatsen. Placera M6x12mm-skruven underst och de två M6-låsmuttrarna överst. Dra åt alla skruvar.

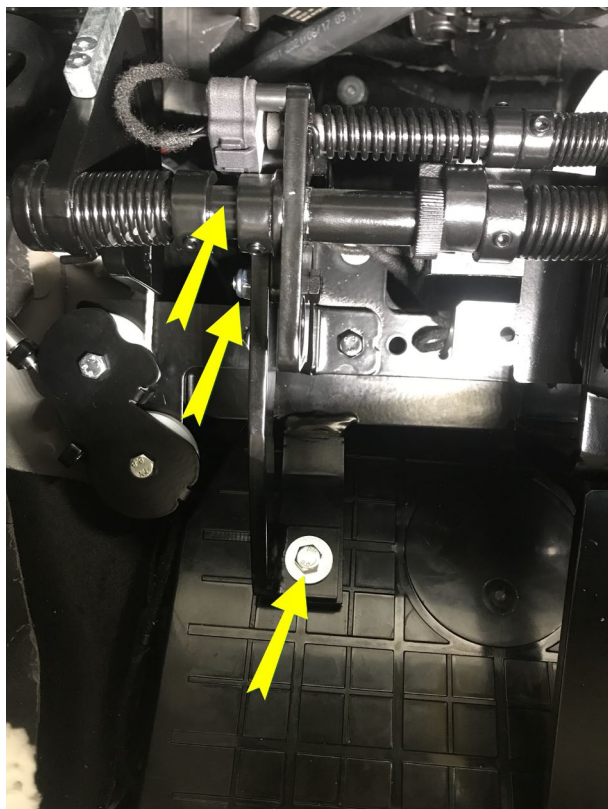

- 25 Klipp eller skär ut mattan i området för dubbelkommandot och lägg tillbaka den i fordonet så gott det går.

Pedalerna kan tas bort för



- 26 Montera tillbaka alla klädseldelar på höger sida.



- 27 Ta bort isoleringen till höger bredvid rattstången på förarsidan

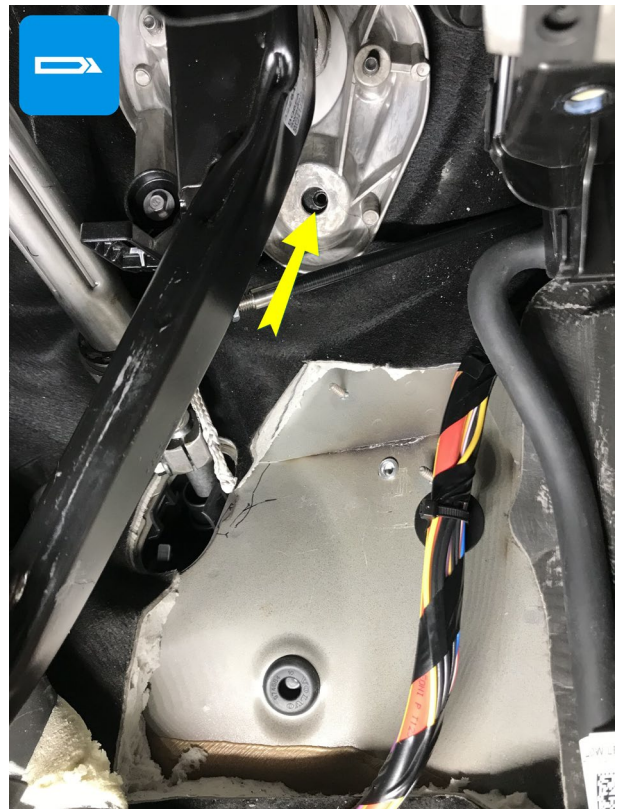

- 28 Demontera originalskruven SW10 vid bromspedalfästet.



- 29 Skruva fast det vänstra fästet på bromspedalfästets överdel med en M6x30mm-skruv och rikta in det så att fästet vilar på plåtens undersida. Borra den nedre skruvförbindelsen med  $\varnothing$  6,5 mm och ta bort fästet.

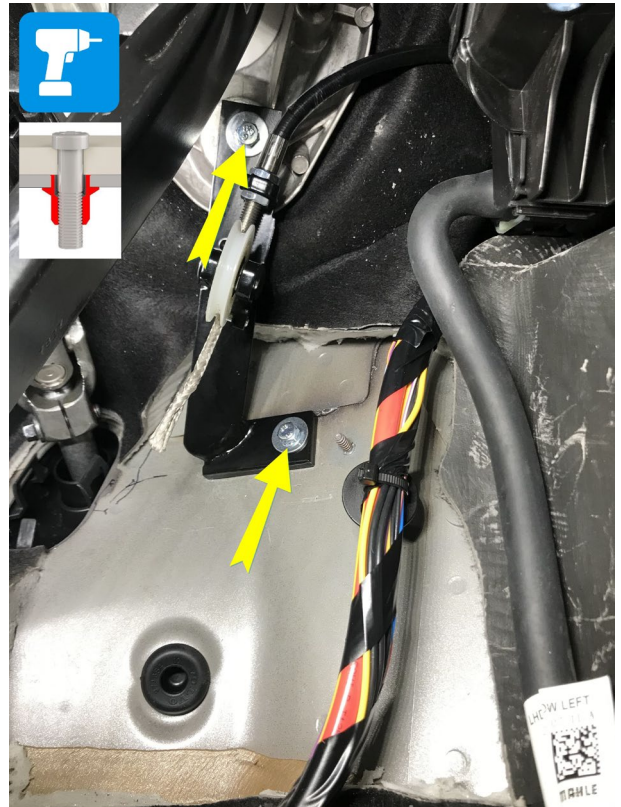

- 30 Borra upp hålet till  $\varnothing$  9 mm och tryck fast en nitmutter M6.

- 31 Montera en platt M8-mutter på Bowdenkabelns hölje och gänga in den i fästet till vänster på remskivan (exempelbild).



- 32 Montera den andra platta M8-muttern på bowdenkabelns hölje. (Exempelbild)

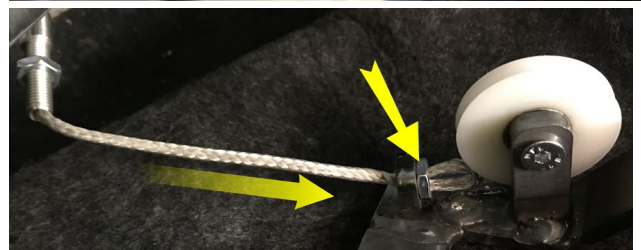

- 33 Skruva loss låsskruven, placera kabeln över kabeltrissan och sätt tillbaka låsskruven.  
(Exempelbild)

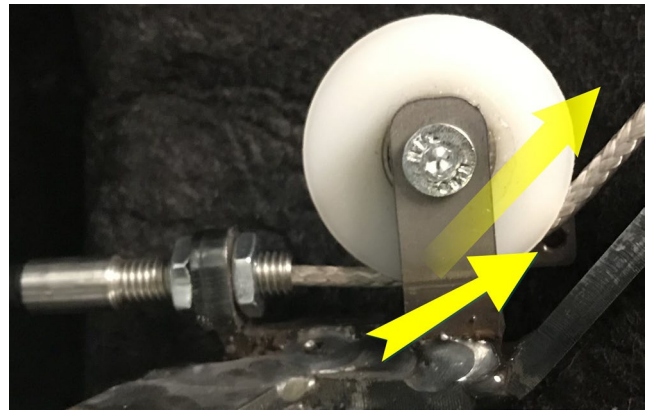

- 34 Skruva tillbaka det vänstra fästet på bromspedalfästet och skruva fast det med ytterligare en M6x22mm-skruv, en tandad bricka och en bricka.

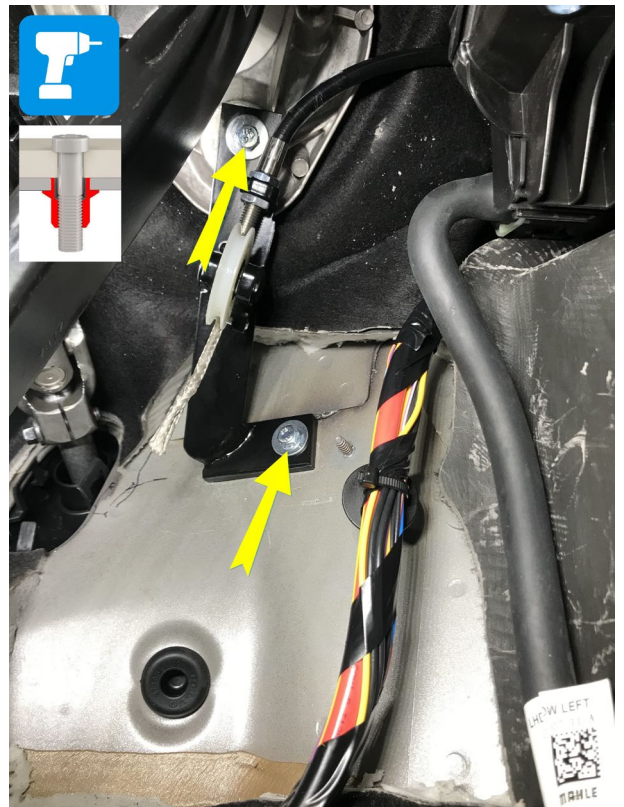

- 35 Skjut bromsmedbringaren framifrån och uppåt över pedalarmen och positionera den så långt upp som möjligt. Kläm fast medbringaren och säkra med gängskruven. Bulten pekar åt höger.



- 36 Förse skriven med en bricka och skjut kabelögat över lådan. Komplettera avslutningsvis medbringaren med ytterligare en bricka och säkringsprint.



- 37 Justera sedan pedalspelet med hjälp av gängan på Bowdenkabelhylsan och tryck ned bromspedalen ordentligt flera gånger. Vid behov justerar du spelet och låser med muttrarna.



38 Nu kan styrenheten installeras enligt beskrivningen i kapitlet "Montage VEA" på sidan 31.

39 Lägg tillbaka mattan på förarsidan och skär till den i det område där dubbelkommandot är placerat.

40 Montera gaspedalen.



Två brickor  $\varnothing 8,4 \times 21 \times 4$  mm ingår i paketet med smådelar. Vid behov kan dessa monteras på höger sida mellan bowdenkabelns skydd och fästet för att få ett större justeringsutrymme, som visas på bilden till höger.

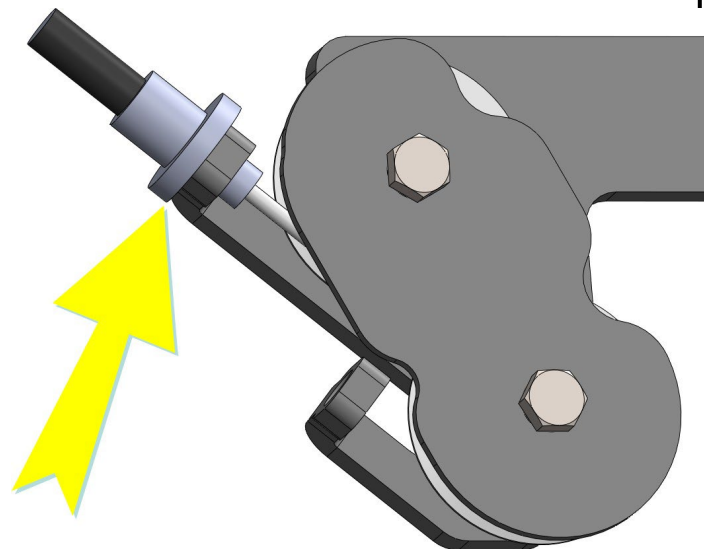

## Anslutning av gaspedalen mot styrningen

- 1 Lossa kontakten (1) och dra av den från OEM gaspedalmodulen (2).

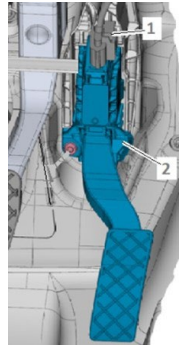

- 2 Sätt på adapterkabeln (inkluderad i monteringssatsen) Plug & Play (3) & (4). Anslut sedan kontakten (3) till den matchande kontakten på styrenheten som är märkt "ECU" och anslut kontakten (4) till den matchande kontakten på styrenheten som är märkt "original acc".

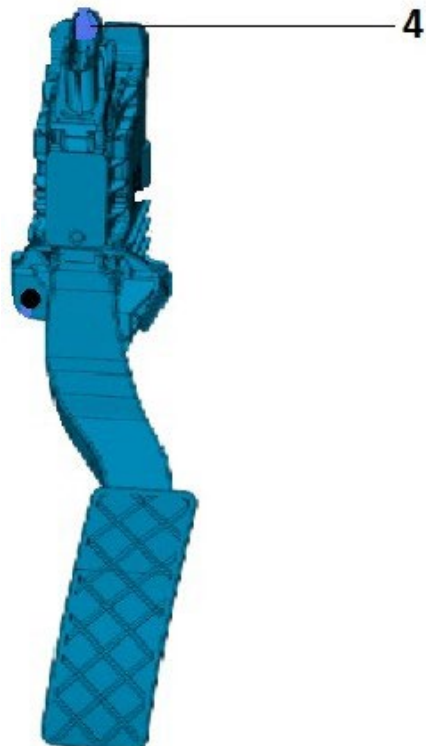

- 3 Anslut styrenhetens kontakt med beteckningen "secondary acc" eller "ACC2" till kabelsatsen 230639.

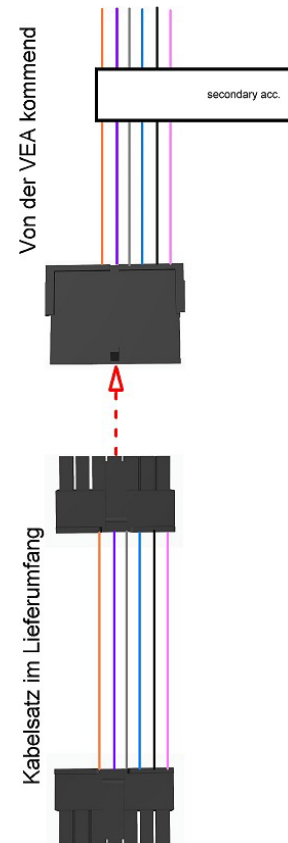

- 4 Därefter läggs den monterade kabeln (steg 3) genom mittunneln och kopplas ihop med pedalsatsen till Veigel Hybrid. I detta moment kläms också kontrollenheten till Veigel Hybrid fast på den högra sidan.

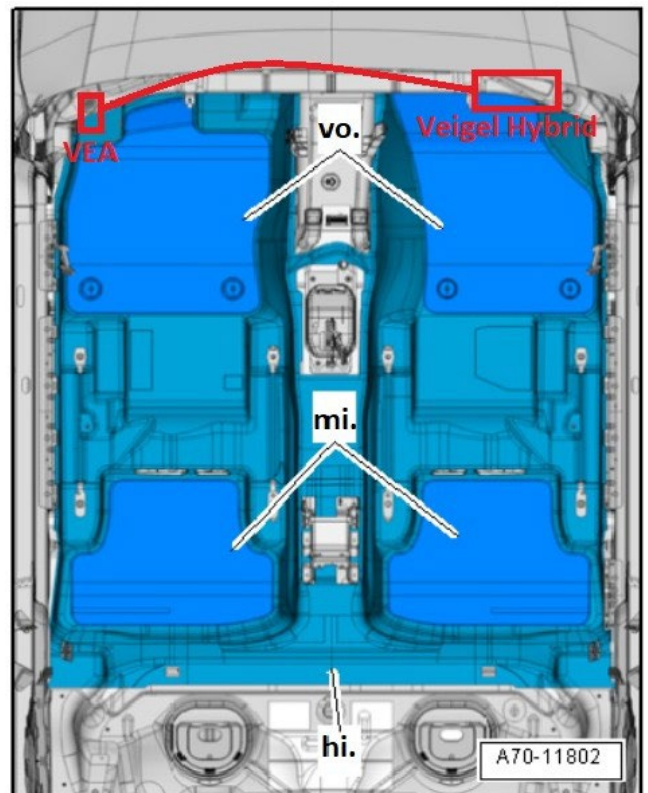

## Montage VEA

- 1 Ta bort klädseln under handskfacket.
- 2 Anslut kontaktanslutningen till VEA-Boxen.  
Säkra alla lösa kablar och kontrollera att de aktuella kontaktanslutningarna sitter fast ordentligt.
- 3 Montera tillbaka klädseln i fotutrymmet vid instrumentpanelen på förarsidan.
- 4 Upprätta spänningsförsörjningen mellan VEA och fordonet
  - KL15 - svart kabel
  - KL30 - röd kabel GND -  
brun kabel
- 5 Det rekommenderas att ta loss kontakterna 15 och 30 i säkringslådan.
- 6 På lämpligt ställe behöver det borrar ett hål med en diameter på minst 19,2 mm.
- 7 Observera knappens längd. Ett djup på minst 40 mm måste beräknas.
- 8 Efter att knappen satts in och skruvats fast måste knappen kopplas ihop med den medföljande kabelhärvan.

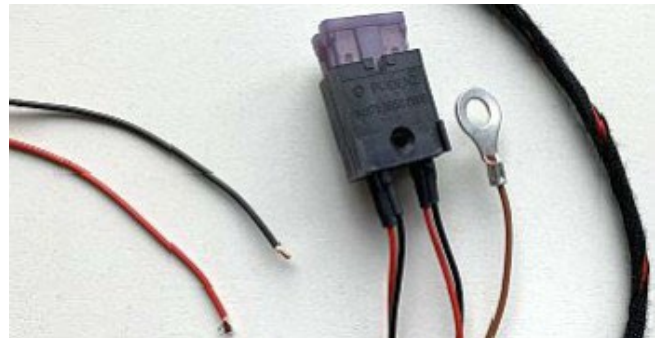

9 Upplärning av VEA

- Koppla bort båda säkringarna i VEA-styrenheten.
- Koppla in TechIn-adaptorn
- Sätt dig i förarsätet, tryck på bromsen och håll den intryckt tills TeachIn-processen är avslutad.
- Växla kort till "D" och sedan tillbaka till "P" (det är först då som den andra signalen kommer till accelerationspedalen).
- Sätt i säkringen (TechIn-processen startar)
- Tryck ned originalgaspedalen helt i botten.
- Tryck ned körskollärargaspedalen en kort stund.
- Tryck kort på knappen.
- Om TeachIn är lyckad blinkar lysdioden 5 gånger kort (i läge 3 slocknar den direkt), om den inte är lyckad blinkar den snabbt.
- Nu kan bromspedalen släppas upp

10 Ställ in rätt läge enligt beskrivningen i "Drift av den elektroniska omkopplingen" på sidan 12.

11 Funktionstest VEA

- Starta fordonet. VEA bör ställas in på originalgaspedalen. Säkerställ att originalgaspedalen är aktiverad och fungerar som den ska. Stäng av fordonet.
- Starta fordonet igen och tryck på växlingsknappen en gång i 1 sekund.
- Om VEA inte kan slås på måste det inställda läget kontrolleras.
- Om det inte fungerar att justera gasen, kontrollera alla kontaktanslutningar och kontrollera att kablarna är korrekt anslutna.

12 Innan kablarna monteras färdigt ska du kontrollera att de två kontakterna är korrekt monterade på gaspedalerna. Om så inte är fallet, byt kontakterna på gaspedalerna!



**OBS**

På Volvo fordon så behövs ingen upplärning av VEA systemet. Detta är redan gjort från fabrik





- 13 Fäst VEA ordentligt i fordonet, placera och fäst kablarna, helst med buntband.
- 14 Se till att alla kablar är förlagda så att de inte kan klämmas eller skavas.  
Se till att VEA och kablarna inte kommer i kontakt med rörliga delar.



## Schematisk beskrivning av kabelsatsen

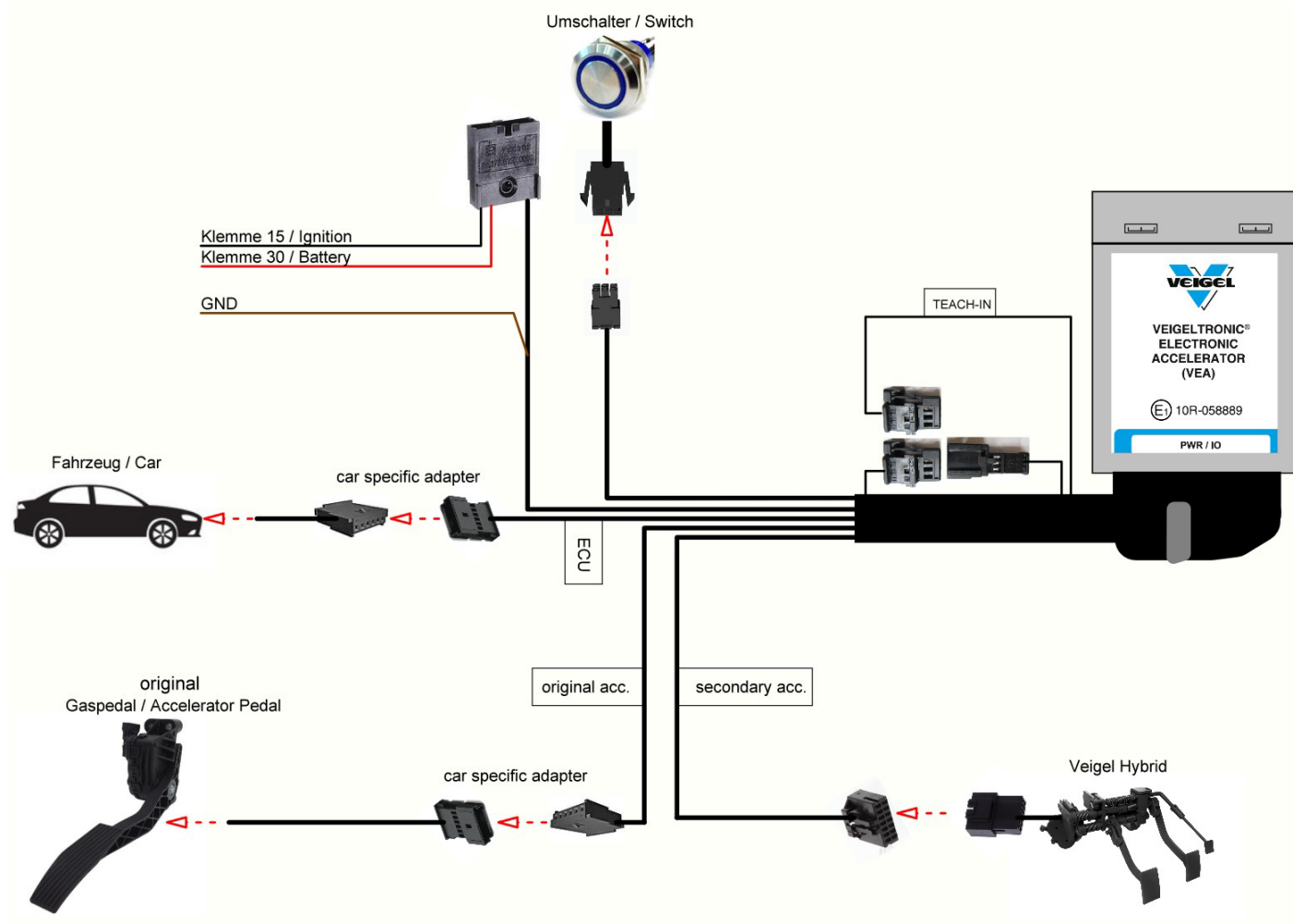

## Hänvisningar

### Demontering av produkten

- Demonteringen sker i omvänd ordning i förhållande till monteringen.
- Efter demontering måste alla skruvar i fordonet förses med originaldelar för fastsättning.
- Alla borrhål måste förseglas på ett fackmannamässigt sätt.
- De elektroniska komponenterna måste också avlägsnas helt och hållet.

### Återvinning



Beakta nationella och regionala regler avseende återvinning.

Redan i konstruktionsfasen på våra produkter fokuserar vi på att huvudsakligen använda återvinningsbara material. Förpackningen består av kartong, papper och delvis folie som kan återlämnas på återvinningsstationen eller offentliga pappersinsamlingsplatser.

Vid oklarheter vänligen vänd er till återvinningsansvariga i er kommun.

### Funktionstest

Kontrollera efter avslutad montering att monteringen skett på ett korrekt sätt med hjälp av ett monteringsprotokoll. Kontrollera att den installerade produkten fungerar korrekt i stillastående läge och under en provkörning:

Kontrollera vid funktionstestet att komponenter löper fritt, liksom att alla rörliga element också löper fritt.

### Transport och lagring



Transport och lagring är endast tillåtet i originalförpackningen.

### Återanvändning av produkten

- Kontrollera innan monteringen påbörjas om informationen om det levererade dubbelkommandot överensstämmer med fordonet.
- Kontakta oss genast om detta inte skulle vara fallet ([Veigel-Hotline](#)).
- Kontrollera om dubbelkommandot är slitet och byt i sådana fall ut slitna delar mot nya originaldelar från Firma Veigel. Vid beställning, ange produktens beställningsnummer och fabriksnummer enligt [Typskylten](#).
- Om du byter fordon måste alla anslutningar till de ursprungliga pedalerna ersättas med nya delar.

### Underhåll och skötsel



Underhålls- och reparationsarbeten på produkterna får endast utföras av behörig och utbildad personal.



Låt genast en behörig verkstad åtgärda eventuella funktionsstörningar.

var 10.000 till 15.000 km

Åtgärd	Delar
Smörj in med fett eller olja	Leder, kulleleder och lager av metall
Justera och dra åt	Alla skruvar som säkerställer en säker montering i fordonet.
Kontrollera	Alla inställningar som beskrivs i denna monteringsanvisning.
korrekt och fast montering	Alla kontakter
Funktion	LED på knappar



Dessa åtgärder kan också integreras i kundtjänsten.

# Monteringsprotokoll

Detta protokoll fylls i vid montering av dubbelkommandot i en avtalsverkstad. Vid montering i fabrik skapas ett särskilt monteringsprotokoll som arkiveras i Veigelfabriken.

<b>Monteure:</b> _____ / _____			
<b>Kunde</b>			<b>Modellabnahme/</b> <input type="checkbox"/> <b>Sonderanfertigung (Anlage: AB)</b>
<b>Produktgruppe:</b> <b>Doppelbedienung</b>	<b>Einbau-Datum:</b>		<b>Uhrzeit ab:</b>
	<b>Fahrzeug:</b>		
	<b>Modellcode:</b>		<b>Typ:</b>
	<b>Kennzeichen:</b>		
<b>neu</b> <input type="checkbox"/> <b>angeliefert</b> <input type="checkbox"/>		<b>VIN:</b>	
<b>AB-Nr.</b>	<b>ArtikelNr.</b>	<b>Fabr.-Nr.</b>	<b>TÜV-Abnahme:</b> <input type="checkbox"/>
<b>FZG-Annahme:</b>		<b>Siehe Rückseite</b>	
Formular „Deaktivierung Airbag“ durch Kunden bestätigen lassen, falls Airbag deaktiviert wurde!!			

- Technische Prüfung:**
- Alle Schrauben fest und abgedichtet
  - Mitnehmer/Anschlussteile fest
  - Wellen leichtgängig / Lagerböcke fest
  - Hebel/Gestänge freigängig
  - Kupplungspedalweg ausreichend
  - Die Vollgas- / Leerlaufstellungen erreicht
  - Alle Splinte umgebogen / montiert
  - Zug- und Schubstangen gekontert / gesichert / Sicherungen angebracht
  - Kugelköpfe mit Sicherungen versehen
  - Alle Gelenke geschmiert
  - Verkleidungen montiert
  - Summer über Sicherung auf Zündung geschaltet
  - Summer eingestellt
  - Alle Kabel scheuerfrei verlegt
  - Innenraum sauber
  - Typenschild angebracht (Umbau, Entwicklung, ...)
  - Kondenswasserschlauch aufgesteckt
  - Alle Stecker aufgesteckt

- Zubehörkontrolle:**
- Außenspiegel rechts Nr.: Z0.....
  - Außenspiegel links Nr.: Z0.....
  - Innenspiegel abblendbar Nr.: Z01005
  - Innenspiegel Nr.: Z01017
  - Dachschild Fahrschule Nr.: Z02001
  - Einbau- Bedienungsanleitung, ABE
  - Mitnehmer/ Bremse Typ..... Nr.....
  - Mitnehmer/ Kupplung Typ..... Nr.....
  - Mitnehmer/ Gas Typ..... Nr.....
  - Wippschalter Nr.: Z00002 .....
  - Fußraumleuchte Nr. ....
  - Schrauben und Kleinteile Nr. Z04.....
  - Ausgebaute Originalfahrzeugteile in Karton verpackt, mit Aufkleber versehen und dem Kunden mitgegeben
  - .....

Kontrolliert durch: \_\_\_\_\_ (Monteur)

**Besonderheiten / Ergänzungen zum Auftrag:**

\_\_\_\_\_

\_\_\_\_\_

\_\_\_\_\_

\_\_\_\_\_

\_\_\_\_\_

\_\_\_\_\_

\_\_\_\_\_

	Arbeiter Nr.	Std.	Arbeitszeiten
Beginn			
Ende			
Beginn			
Ende			
Beginn			
Ende			
Beginn			
Ende			
<b>Gesamtstunden:</b>			

Probefahrt durchgeführt, Einbau in Ordnung, Fahrzeugführer eingewiesen

**Unterschrift:** \_\_\_\_\_

Einbauanleitung übergeben!

Veigel GmbH + Co. KG  
Verrenberger Weg 36  
DE - 74613 Öhringen

+49 7941 60585 0  
+49 7941 60585 20

[info@veigel-automotive.de](mailto:info@veigel-automotive.de)  
<http://www.veigel-automotive.de>